



Innovationen erfahren. | Innovativ fahren.

ID: Markus Reinisch
WEB: www.waffenschmiede.at
MAIL: info@waffenschmiede.at
PHONE: +43 (0)650 43 42 360

Lenkradumbau PRIUS 2009- ZVW/30

Version 06/2015

Sicherheitshinweise

Allgemeines

Diese Anleitung dient nur zur Unterstützung.

Der Begriff Hersteller bezeichnet den Fahrzeugproduzenten.

Alle Arbeiten müssen nach Herstellervorschrift ausgeführt werden.

Erweiterte Warnhinweise sind dem Herstellerhandbuch zu entnehmen.

Alle Arbeiten sind ausnahmslos durch geschultes Fachpersonal auszuführen.

Schäden, verursacht durch unsachgemässe Handhabung oder Einbau, schliessen die Haftung der Herstellers / Vertreibers aus.

Normteile, Verschleissteile oder beschädigte Teile müssen nach Bedarf durch die Fachwerkstätte ersetzt werden und werden nicht durch den Lieferumfang abgedeckt.

Weiters ist auch die Haftung durch Benutzung dieser Anleitung ausgeschlossen, denn diese dient nur zur Unterstützung der Herstellerhandbücher.

waffenschmiede.at behält sich das Recht vor Änderungen ohne Vorankündigung und ohne Ersatz vorzunehmen.

waffenschmiede.at übernimmt keine Haftung für Liefermöglichkeiten, Abweichungen von Abbildungen und Beschreibungen sowie Druckfehler und Irrtümer.



Hinweis auf ein Information, die Arbeitsschritte enthält.



Hinweis auf eine Gefahr bei Arbeitsschritten, die zu Verletzungen oder dem Tode führen kann.



Hinweis auf eine mit Vorsicht auszuführende Arbeit, um Schäden an Bauteilen zu verhindern.

Inhalt

Vielen Dank, dass sie sich für unser Produkt entschieden haben.

Qualität, Sicherheit und Design sind unsere Hauptkriterien für unsere Lenkräder. Wir sind daher bemüht, die hohen Ansprüche unserer Kunden zu erfüllen.

Dafür steht meine Unterschrift:



(Markus Reinisch Inhaber von waffenschmiede.at)

Inhalt des Paketes



Symbolabbildung, Design und Farbe können je nach Bestellung variieren.

Einbauanleitung

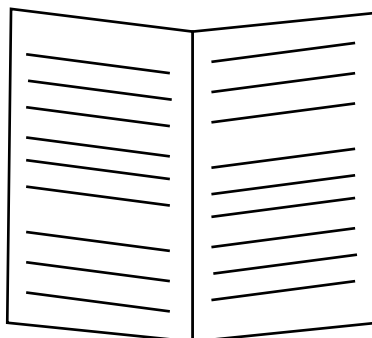

Lenkradumbau Anleitung

Bauteile

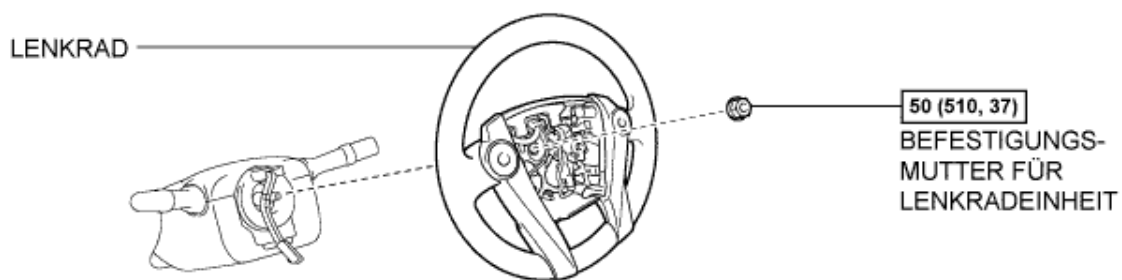

Nm (kpcm, ft.*lbf) : Vorgeschriebenes Anzugsdrehmoment

c

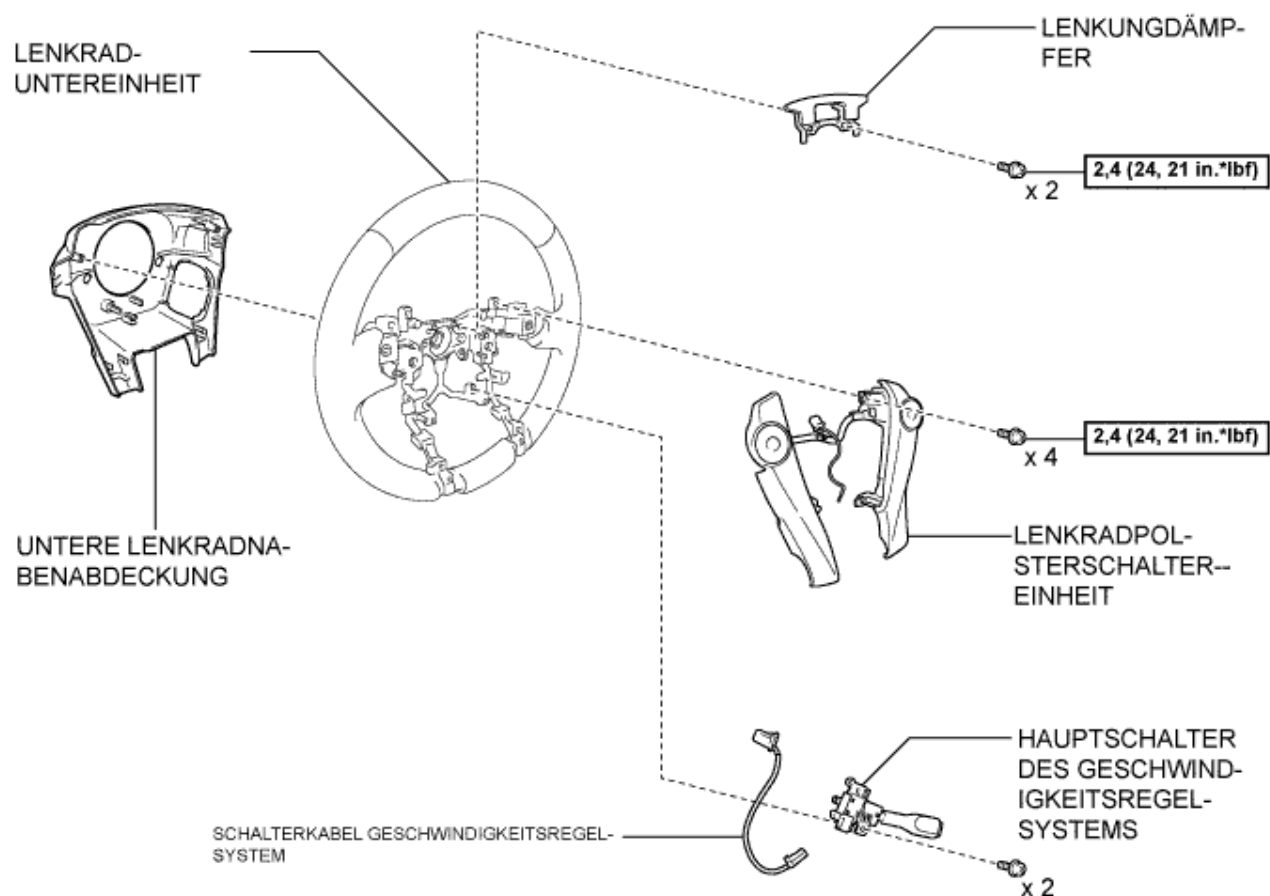

Nm (kpcm, ft.*lbf) : Vorgeschriebenes Anzugsdrehmoment

c

Lenkradumbau Anleitung

Ausbau, Einbau in umkehrter Reihenfolge

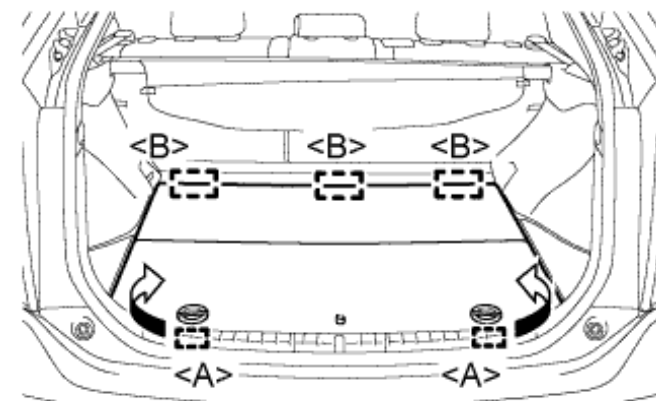

P

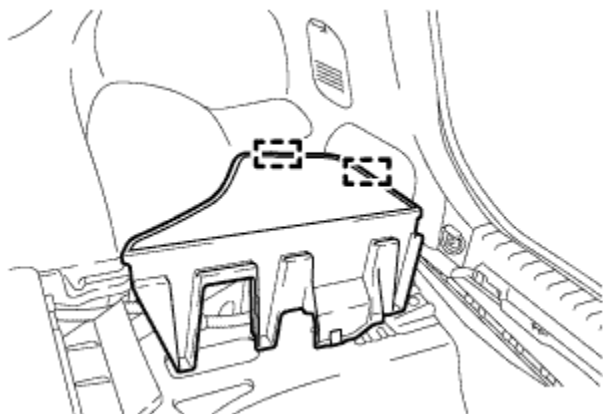

P

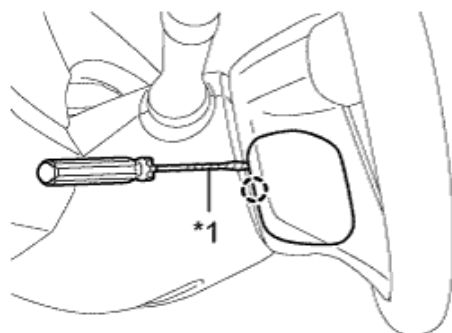

c

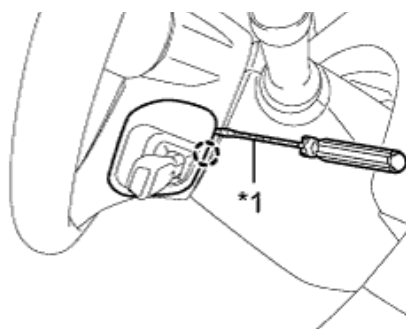

c

Copyright by Toyota

i

Abdeckungen entfernen, um die 12V-Batterie zugänglich zu machen.

Vor dem Lösen des Minuspols der Batterie mindestens 60 sek. warten!

i

Minuspol der Batterie lösen und entfernen.

Nach dem Entfernen weitere 90 sek. warten, um das Airbagsystem zu deaktivieren.



Herstellerinformationen beachten.

i

Lenkradabdeckung 1 links und rechts entfernen.

Lenkradumbau Anleitung

Ausbau, Einbau in umkehrter Reihenfolge

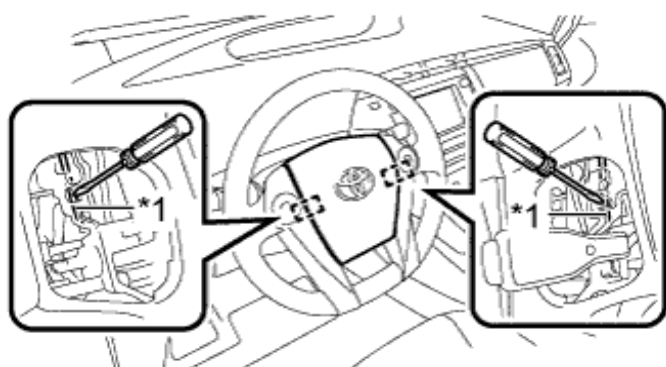

c

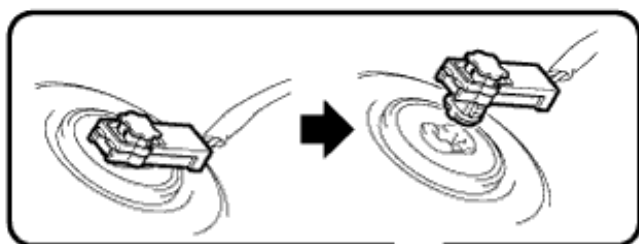

c

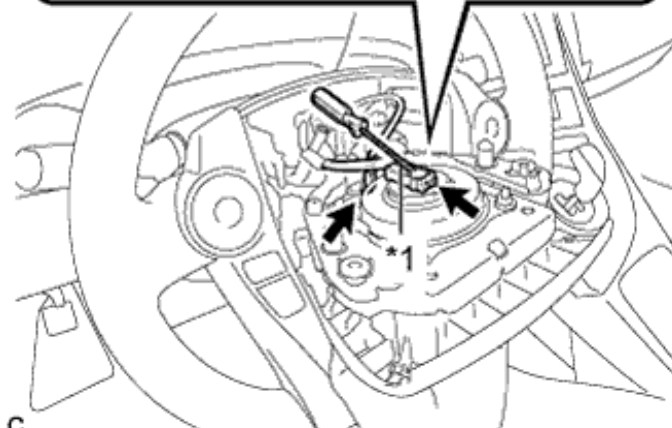

i

Torsionsfedern links und rechts aushebeln, um den Airbag zu lösen.



Airbag entfernen.

Airbag abstecken, gelbes Mittelteil hochziehen, dann entriegelt der Stecker.

Herstellerinformationen beachten.

Lenkradumbau Anleitung

Ausbau, Einbau in umkehrter Reihenfolge

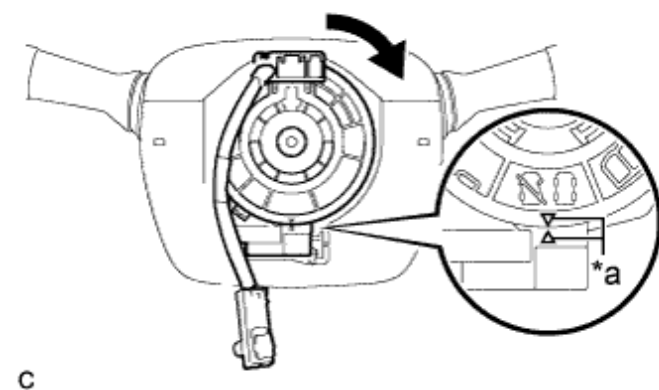
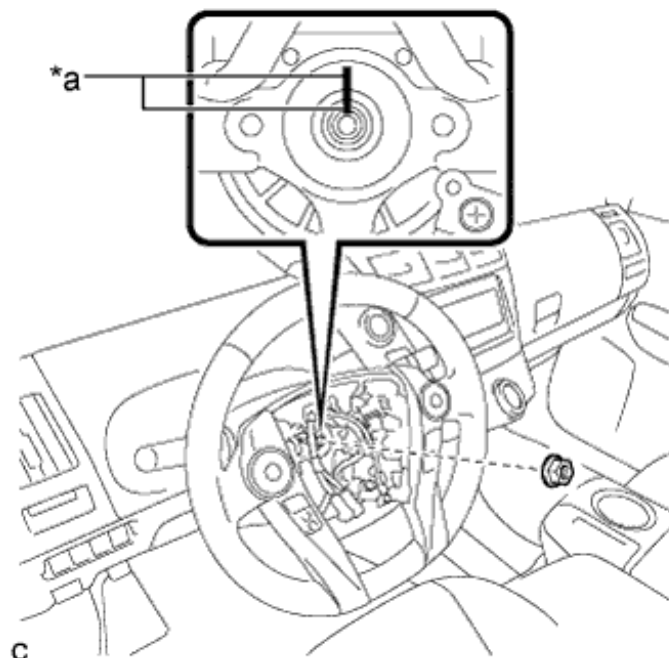

i

Mittelposition markieren.

Schraube lösen, aber nicht entfernen.

Lenkrad lösen.

Schraube entfernen.

Lenkrad entfernen.

i

Info, falls sich das Spiralkabel verdreht: 2.5x Umdrehungen nach links und nach rechts.

Lenkradumbau Anleitung

Ausbau, Einbau in umkehrter Reihenfolge

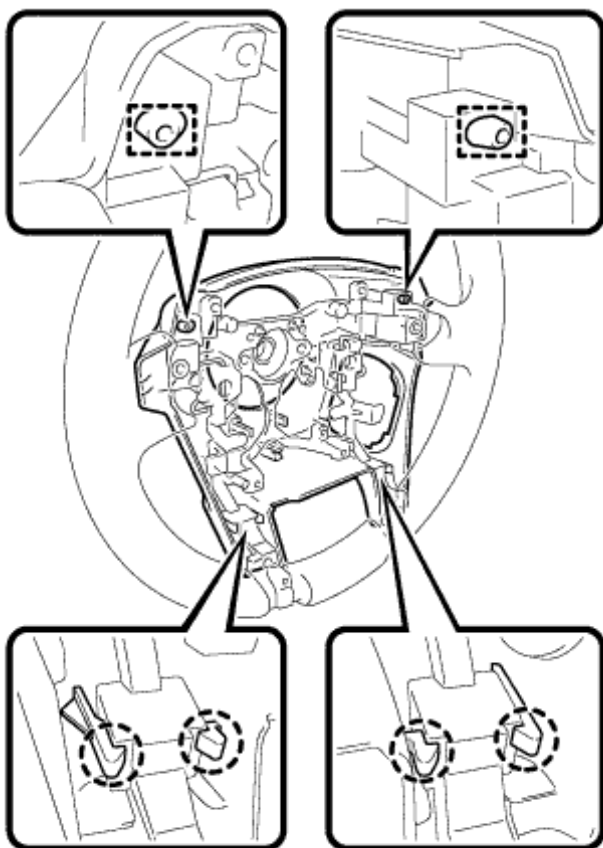

C

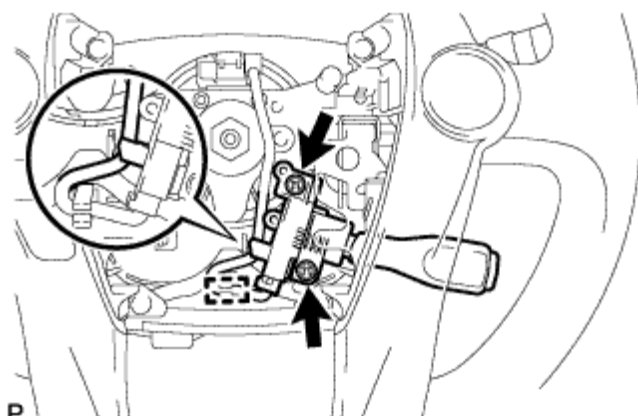

P

i

Alle Teile des alten Lenkrades umbauen.

Auf die Plastiknasen acht geben!

i

Tempomat abstecken.

Schrauben entfernen.

Lenkradumbau Anleitung

Ausbau, Einbau in umkehrter Reihenfolge



c

i

Schraube des Lenkraddämpfers entfernen.

i

Zusammenbau in umgekehrter Reihenfolge.

Herstellerinformationen beachten.

Preloved **HYBRIDS**
WAFFENSCHMIEDE.AT



Innovationen erfahren. | Innovativ fahren.

ID: Markus Reinisch
WEB: www.waffenschmiede.at
MAIL: info@waffenschmiede.at
PHONE: +43 (0)650 43 42 360